

## PUNTA TGLU

### DESCRIPCIÓN

Punta captadora de descargas atmosféricas Total Ground. Es un elemento básico en la infraestructura de cualquier edificio moderno.

La punta pararrayos Total Ground modelo TGLU está creado para proteger contra descargas atmosféricas en lugares de baja incidencia de rayos y nivel de riesgo moderado, brindando un diámetro de protección de 80 metros.

### BENEFICIOS

- Asegura que la descarga atmosférica sea dirigida a través de la punta hasta la tierra por medio del conductor de cobre y el sistema de tierra física incluido en el kit, evitando daños a las personas y desperfectos en los circuitos eléctricos.
- Asegura una gran capacidad de conducir corriente, debido a su sección transversal.
- Presentación en kit listo para instalarse, con todo lo necesario para cumplir con la NOM-001-SE-DE-2012.
- En su presentación kit de pararrayos modelo KDALU incluye un mástil de aluminio de 1.2m, mástil de 50cm, electrodo de cobre TG100AB con filtro pasivo LCR (inductivo, capacitivo y resistivo), compuesto intensificador H20hm, manual de instalación, brújula y nivel.

***\*El mástil y la punta no se venden por separado.***



20 años de garantía.

Garantía válida, siempre y cuando sean instalados todos los componentes del kit de acuerdo al sistema Total Ground.



Las imágenes son exclusivamente de carácter ilustrativo y están sujetas a modificaciones.

### CARACTERÍSTICAS

- Punta captadora fabricada en aluminio.
- Sistema de elevación de la punta compuesto por un mástil de aluminio de 1.2m hecho con un redondo de aluminio, porta cable con opresores, aislador dieléctrico y mástil tubular de 50cm de aluminio.
- Capaz de soportar completamente una descarga atmosférica sin sufrir derretimientos.
- Diseño eficaz que facilita el proceso de guiar la descarga atmosférica a la tierra.
- No requiere de mantenimiento preventivo.
- Fácil instalación.
- Barrenado para montaje en mástil de 3/8" Cumple con lo establecido en el capítulo 6 de la norma NMX-J-549-ANCE 2005.

### APLICACIONES

- |                               |                       |
|-------------------------------|-----------------------|
| •Centros de trabajo           | •Oficinas             |
| •Ingenios                     | •Plazas               |
| •Minerías                     | •Hotelería            |
| •Torres de telecomunicaciones | •Naves industriales   |
| •Residencias                  | •Postes de CCTV       |
|                               | •Industria en general |

¡Somos Total Ground, Somos Ingeniería!

# PUNTA TGLU

## ESPECIFICACIONES TÉCNICAS

### DIBUJOS TÉCNICOS

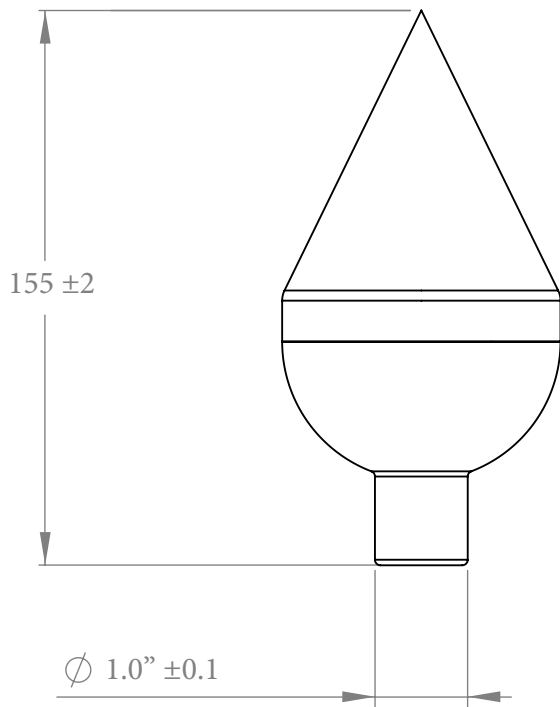

Las imágenes son exclusivamente de carácter ilustrativo y están sujetas a modificaciones.

